

Hoja de características del producto

Características

XPSUAB11CP

Módulo de seguridad UAB Cat.2 24V tornillo



Principal

Gama de producto	Automatización de seguridad Preventa
Tipo de producto o componente	Módulos seguridad Preventa
Nombre de módulo de seguridad	XPSUAB
Aplicación módulo seguridad	Para o control eléctrico de estaciones de control de de manos For application with safety switchover contact For emergency stop, guard and light curtain monitoring Monitoring antivalent contacts
Función del módulo	Cableado de 1 canales de control de parada de emergencia Guard monitoring 1-channel wiring Monitoring 1 PNP sensor Monitoreo de la estación de control de tipo IIIA a dos manos Control del conmutador magnético Control barr. fotoeléctr. RFID switch Control de equipo de protección electrosensitivo (ESPE)
Nivel de seguridad	Can reach PL c/category 1 acorde a ISO 13849-1 Can reach SILCL 1 acorde a IEC 62061 Can reach SIL 1 acorde a IEC 61508
Fiabilidad de la función de seguridad	MTTFd \geq 30 years acorde a ISO 13849-1 Dcavg < 60 % acorde a ISO 13849-1 PFHd = 1177E-09 1/h acorde a ISO 13849-1 HFT = 0 acorde a IEC 62061 PFHd = 1177E-09 1/h acorde a IEC 62061 SFF > 60% acorde a IEC 62061 HFT=0 acorde a IEC 61508-1 PFHd = 1177E-09 1/h acorde a IEC 61508-1 SFF > 60% acorde a IEC 61508-1 Type = B acorde a IEC 61508-1
Tipo de circuito eléctrico	NC pair PNP pair Antivalent pair OSSD pair
Conexiones - terminales	Bornero de tornillo extraíble, 0,2-2,5 mm ² sólido o flexible Bornero de tornillo extraíble, 0,25-2,5 mm ² flexible con terminal un conductor Bornero de tornillo extraíble, 0,2-1,5 mm ² sólido o flexible dos conductores Bornero de tornillo extraíble, 2 x 0.25...1 mm ² flexible con terminal without cable end, with bezel Bornero de tornillo extraíble, 2 x 0.5...1.5 mm ² flexible con terminal con extr. cable, con bisel

Aviso Legal: Esta documentación no pretende sustituir ni debe utilizarse para determinar la adecuación o la fiabilidad de estos productos para aplicaciones específicas de los usuarios

[Us] Tensión nominal de alimentación	24 V CA - 15...10 % 24 V CC - 20...20 %
--------------------------------------	--

Complementario

Tiempo sincronización entre entradas	0,5 2.2 s
Tipo de arranque	Automatic/manual/monitored
Consumo de energía en W	1,5 W 24 V CC
Consumo de potencia en W	3,5 VA 24 V CA 50/60 Hz
Tipo de protección de entrada	Interno, electrón
Safety outputs	1 C/O
Safety inputs	1
Maximum line resistance	60 Ohm
Fase marcador	Normally closed circuit acorde a ISO 14119 Conmutador de límite XC acorde a ISO 14119 Contac mecánico acorde a ISO 14119 Normally closed circuit acorde a ISO 13850 Antivalent pair acorde a ISO 14119 OSSD pair acorde a IEC 61496-1-2 Est control 2 man acorde a EN 574/ISO 13851-III A PNP de sensores de proximidad de 3 hilos
Tipo de salida	salida de relé, 250 V CA salida de relé, 250 V CA salida de relé, 24 V CC salida de relé, 24 V CC
[Ie] Corriente nominal de empleo	5 A AC-1 3 A AC-15 5 A DC-1 3 A DC-13 3 A AC-1 1 A AC-15 2 A DC-1 1 A DC-13
Control Outputs	2 pulsed output
Tipo de entrada/salida	Semiconductor pulsed diagnostic output Z1, 20 mA
[Ith] Corriente térmica convencional	3 A
Fusible asociado	6 A gG para salida del relé acorde a IEC 60947-1
Corriente desalida mínima	10 mA para salida del relé
Tensión salida mínima	15 V para salida del relé
Maximum response time on input open	20 ms
[Ui] Tensión nominal de aislamiento	250 V (grado contaminación 2) acorde a EN/IEC 60947-1
[Uimp] Resistencia a picos de tensión	4 kV categoría sobretens II acorde a EN/IEC 60947-1
Señalizaciones en local	Encendido, estado 1 LED - tipo de cable: verde) Error, estado 1 LED - tipo de cable: rojo) Arranque, estado 1 LED - tipo de cable: amarillo) Safety status (*), estado 1 LED - tipo de cable: amarillo) Safety input S12, estado 1 LED - tipo de cable: amarillo) Safety input S13, estado 1 LED - tipo de cable: amarillo)
Soporte de montaje	Carril DIN simétrico de 35 mm
Profundidad	120 mm
Temperatura ambiente de funcionamiento	-25...55 °C
Altura	100 mm
Anchura	22,5 mm
Peso del producto	0,200 kg

Entorno

Normas	IEC 60947-5-1 IEC 61508-1 functional safety standard IEC 61508-2 functional safety standard
--------	---

IEC 61508-3 functional safety standard
 IEC 61508-4 functional safety standard
 IEC 61508-5 functional safety standard
 IEC 61508-6 functional safety standard
 IEC 61508-7 functional safety standard
 ISO 13849-1 functional safety standard
 IEC 62061 functional safety standard

Certificaciones de producto	TÜV CULus
Grado de protección IP	IP20 - tipo de cable: Terminales) acorde a EN/IEC 60529 IP40 - tipo de cable: envolvente) acorde a EN/IEC 60529 IP54 - tipo de cable: mounting area) acorde a EN/IEC 60529
Humedad relativa	5...95 % non-condensing

Sostenibilidad de la oferta

Estado de oferta sostenible	Producto Green Premium
Reglamento REACH	Declaración de REACH
Directiva RoHS UE	Cumplimiento proactivo (producto fuera del alcance de la normativa RoHS UE) Declaración RoHS UE
Sin mercurio	Sí
Información sobre exenciones de RoHS	Sí
Normativa de RoHS China	Declaración RoHS China
Comunicación ambiental	Perfil ambiental del producto
Perfil de circularidad	Información de fin de vida útil
RAEE	En el mercado de la Unión Europea, el producto debe desecharse de acuerdo con un sistema de recolección de residuos específico y nunca terminar en un contenedor de basura.

Hoja de características del producto XPSUAB11CP

Esquemas de dimensiones

Dimensiones

Vistas frontal y lateral

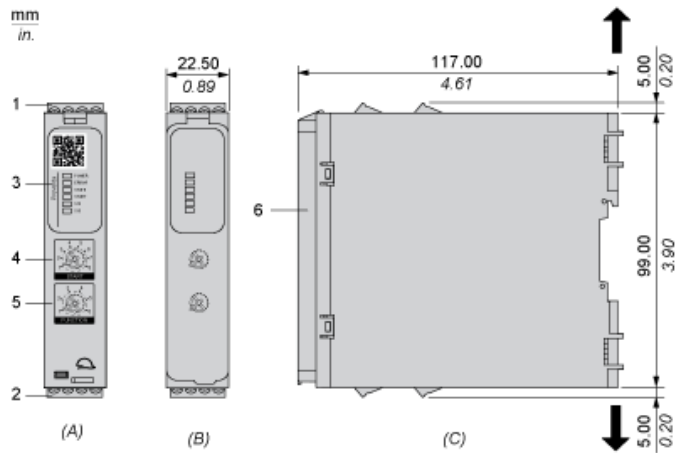

- (A): Esquema del producto
- (B): Tornillo de presión
- (C): Vista lateral
- (1): Bloques de terminales extraíbles, parte superior
- (2): Bloques de terminales extraíbles, parte inferior
- (3): Indicadores LED
- (4): Selector de función de arranque
- (5): Selector de función
- (6): Cubierta transparente sellable

mm in.	7,0-8,0 0,28-0,31					
mm ²	0,2... 2,5	0,25...2,5	0,2...1,5	0,25...1	0,5...1,5	
AWG	24... 12	24...12	24...16	24...18	20...16	
	Ø 3,5 mm (0,14 in)			Nm	0,5... 0,6	
				lb-in	4,4... 5,3	

Hoja de características del producto XPSUAB11CP

Montaje y aislamiento

Montaje en un segmento DIN

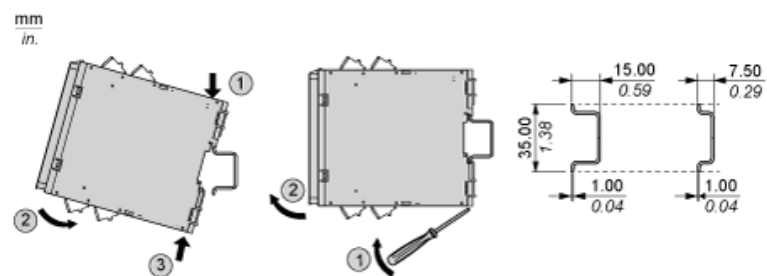

Hoja de características del producto XPSUAB11CP

Montaje y aislamiento

Montaje con tornillos

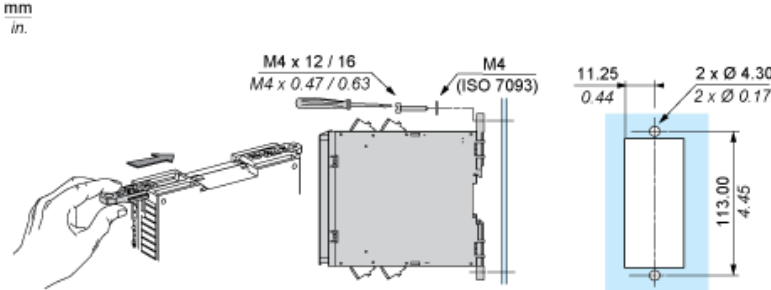

Hoja de características del producto XPSUAB11CP

Conexiones y esquema

Esquema de cableado

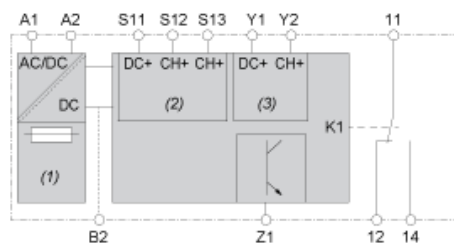

- (1): A1-A2 (fuente de alimentación)
- (2): S11-S12-S13 (entrada de seguridad monocanal)
- (3): Y1-Y2 (inicio)
- 11-12-14: Salida
- B2: Terminal de conexión a tierra común
- Z1: Salida en pulsos para diagnóstico, no relacionada con la seguridad